

**Combiné bois-
pellet**

Données techniques

Dimensions (cm)	Largeur	Hauteur	Profondeur
Poêle à bois	35	146	35
Foyer	26	68	30
Vitre	33	68	
Porte	39	80	

Raccord évacuation des fumées Ø 15 cm par le ↑

Hauteur à la buse du départ dessus cm 149,5

Entrée d'air frais extérieure Ø 10 cm par → ou ↓

Hauteur à l'axe médian de la buse arrière cm 7,5

Profondeur à l'axe médian de la buse dessous cm 17,5

Poids Total	Chamotte	
131 kg	17,5 kg	
Données pour	Pellet	Bois
Puissance nominale	7 kW	8,5 kW
Puissance calorifique	7 - 5 kW	6 - 9,5 kW
Rendement	85%	81%
Capacité de chauffe*	35 - 100 m ³	70 - 170 m ³
Cons.tion combustible	2,2 kg	2,7 kg
Durée de feu (h)	jusq.à 1,2 - 2	jusq.à 0,8 - 1,6
T. de restitution (h)	jusq.à 4	jusq.à 4
Débit gaz de com.	9,4 g/s	10,95 g/s
T° des gaz à la buse	220°C	265°C
Tirage min / max	12 / 15 Pa	12 / 15 Pa
CO (13%/O2) [mg/m ³]	594	1072
CO (13%/O2) [%]	0,048	0,086
Poussière (13%/O2) [mg/m ³]	17	38
NOx (13%/O2) [mg/m ³]	98	125
CxHy(13%/O2) [mg/m ³]	14	78
Dist. à l'arrière du mur	37 cm	37 cm
avec isol. promat 4cm	18 cm	18 cm
Distance latérale	37 cm	37 cm
avec isol. promat 4cm	18 cm	18 cm
Distance à l'avant	50 / 80 cm	50 / 80 cm

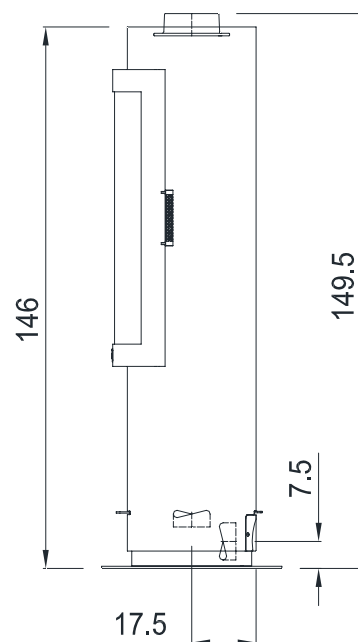
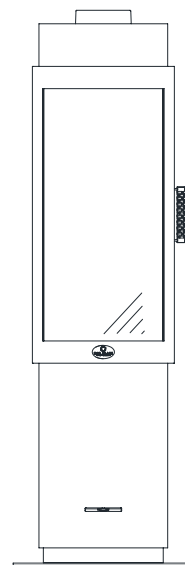

remplit les normes d'essais et exigences avec les combustibles bois / briquettes / pellets : voir récapitulatif des Normes

Veillez suivre la notice de montage du poêle Dijon S

*Dépend de l'isolation du bâtiment, hauteur de la pièce, du volume de chargement et de l'emplacement du poêle dans la pièce.

Plaque de sol : Voir les législations en vigueur dans chaque pays

Avec un tuyau d'au moins 100 cm intégré dans l'installation.

sous réserve des modifications techniques

Votre revendeur vous conseillera au mieux :

www.maxblank.com/fr/revendeurs/recherche-partenaire/ ou sous : www.maxblank.fr

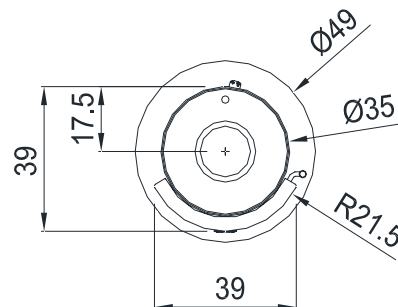

Variantes

ENR	Modèles	déla <i> </i> i de livraison		
238-2001	Dijon S † <ul style="list-style-type: none"> • corps et porte du foyer en acier anthracite • grande flamme de feu à pellet ou bois • 3 cm de chamotte de fond • porte à retour automatique avec poignée froide • avec tuyau buse L.350 - trappe et clapet intégré 	3		
Accessoires				
556-2004	Cassette à pellets KO6 7 kW en réappro. commandée en même temps que le poêle <ul style="list-style-type: none"> • fait en acier inoxydable résistant à la chaleur • avec accessoires : briquet, gants en silicone, boule, pinceau de nettoyage, sacs en feutre jusqu'à 20 kg 			
29 232 311	Plaque amovible inox brossé mat (voir accessoires)			
29 232 400	Plaque amovible verre clair (voir accessoires)			
	option pivotante (arrivée d'air frais uniquement vertical)			
	Branchement d'arrivée d'air frais (compris dans la livraison) N'oubliez pas de préciser à la commande : Prise d'air frais horizontale ou verticale autres accessoires voir les dernières pages			
Particularités du modèle Dijon S				
<ul style="list-style-type: none"> • grâce à notre système unique de combinaison bois - pellet sans électricité, se chauffer devient encore plus économique et le romantisme du feu de bois est largement préservé. Voir les détails en vidéos sur You tube ! • le Dijon S nécessite peu de place et possède une grande puissance • convient à chaque pièce à vivre grâce à sa forme mince • une cassette à pellets est disponible sur demande • un feu romantique intéressant se développe aussi bien avec du pellet que du bois • le feu à pellets peut être aussi romantique et intéressant que le feu de bois. • restitution de la chaleur par rayonnement • autres particularités : voir les dernières pages • choisissez votre plaque amovible en verre ou inox parmi les accessoires, elle est facile à ranger l'été 				