

MONTAGE-ANLEITUNG

Typenschild für Ihr Heizgerät

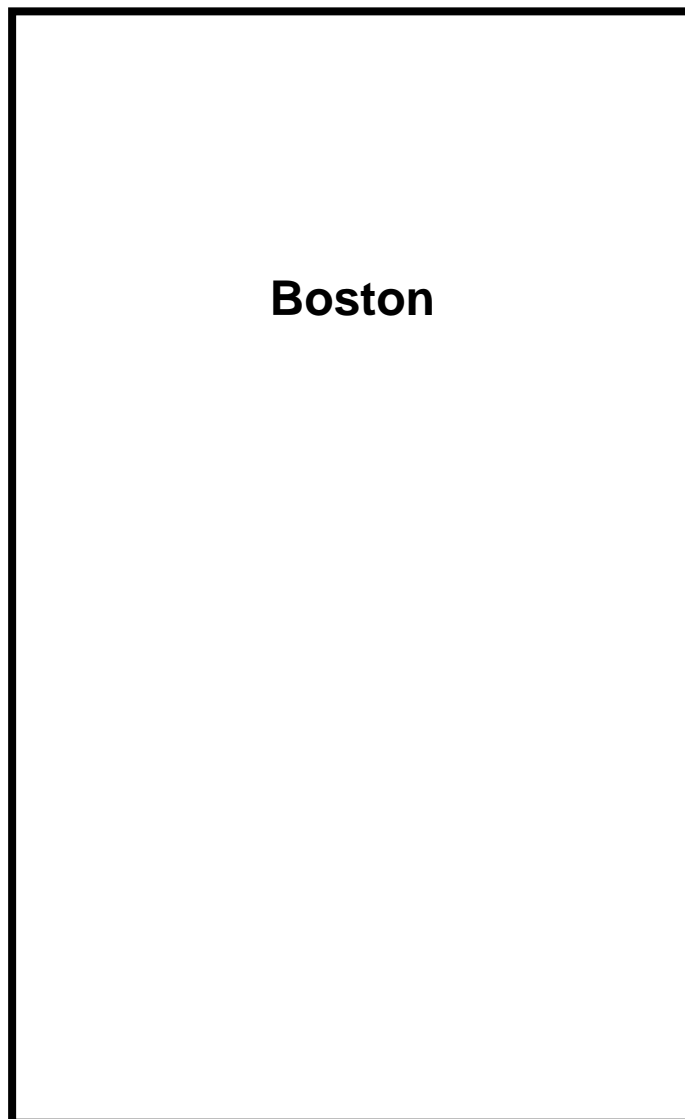

Boston

Bitte entnehmen Sie weitere wichtige
Hinweise auf der nächsten Seite!



MAX BLANK
HIGH QUALITY

Anbringung des Typenschildes

Der Gesetzgeber schreibt vor, das beigegefügte Typenschild an Ihrem Heizgerät anzubringen. Die technischen Geräte-Daten müssen für die Abnahme durch den Schornsteinfeger am Heizgerät ersichtlich sein.

Sie haben somit die freie Wahl, das Typenschild je nach Aufstellungssituation so anzubringen, dass es gut zu lesen und der ausgewählte Platz, gut in das Gesamtofenbild passt.

Vorgehensweise zur Anbringung des Typenschildes:

1. Typenschild vom Umschlag entfernen
2. Anbringung des Schildes an einer ersichtlichen Stelle des Gerätes, je nach Aufstellungsart im unteren Bereich des Ofens an einer nicht allzu heißen Stelle.

Unsere Empfehlung:

- a) am unteren Bereich der Rückwand
 - b) am unteren Bereich der Seitenverkleidung
 - c) an der Schublade
 - d) am Stein – oder Stahlboard
3. Klebefolie abziehen und an die von Ihnen vorgesehene Stelle ankleben. Das Typenschild und der Klebefilm haben eine Hitzebeständigkeit von ca. 180°C.

→ Seriennummer:

Die Seriennummer des Heizgerätes finden Sie bei geöffneter Feuerraumtüre im unteren Bereich der Brennraumöffnung.

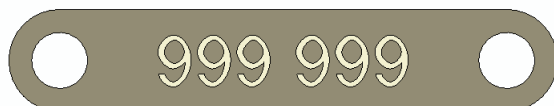

MONTAGE-ANLEITUNG FÜR KAMINOFEN

Modell: Boston

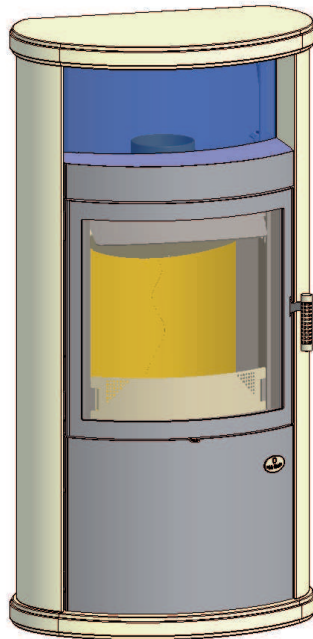

Inhalt:		Seite
1	Datenblatt	4
2	Sicherheitsabstände	5
3	Luftschieberstellungen	5
4	Konformitätserklärung	6
5	Einbau der Schamotte	7
6	Reinigung	9
7	Montage	10

**Technische Änderungen vorbehalten.
Bewahren Sie Ihre Technische Anleitung gut auf!**

**Nationale und Europäische Normen, sowie die jeweils länderspezifischen
Vorschriften (z.B. Landesbauordnungen und FeuVO) und die gültigen örtlichen
Bestimmungen sind zu beachten!**

1 Datenblatt

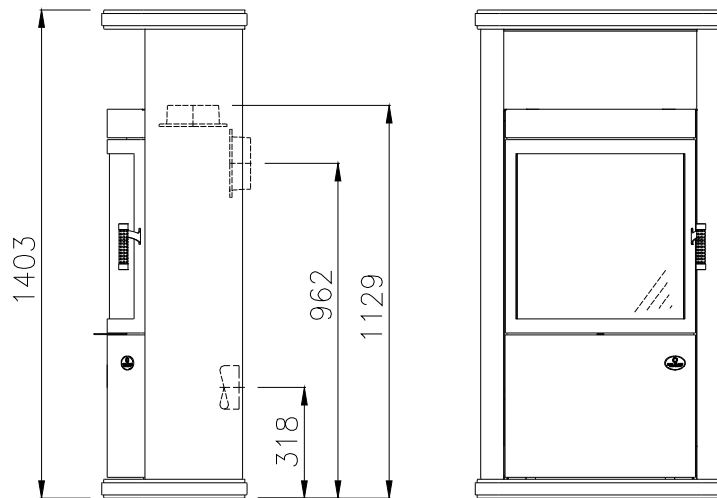

Boston

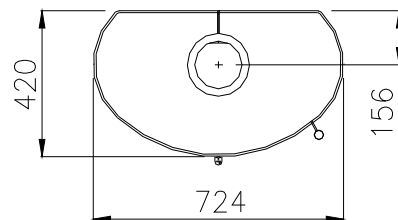

Technische Daten	
Höhe	1403 mm
Breite	724 mm
Tiefe	420 mm
Gewicht ohne Schamotte	295 kg
Gewicht Schamotte	20 kg
Rauchrohrabgang	Ø 150 mm
Füllraumbreite	440 mm
Füllraumtiefe	230 mm
Heiztürbreite	550 mm
Heiztürhöhe	560 mm
Nennwärmeleistung	7,0 kW
Raumheizvermögen	70-250 m ³
Raumwärmeleistung	7,0 kW

max. Abbrandmenge: 3,0 kg / Stunde

Prüfwerte nach DIN EN 13240	Scheitholz Buche
Wirkungsgrad	79,3 %
CO (13%O ₂)	1278 mg/m ³
CO (13%O ₂)	0,105 %
Staub	43 mg/m ³
Mittlere Abgastemperatur	217 °C

Daten zur Schornsteinberechnung nach EN 13384

Abgasmassenstrom	13,2 g/s
Abgastemperatur am Stutzen	217 °C
Mindestförderdruck	11 Pa

2 Sicherheitsabstände

Alle brennbaren Bauteile, Möbel und Gegenstände in der näheren Umgebung des Kaminofens sind gegen Hitzeeinwirkung zu schützen. Insbesondere sind die jeweils gültigen Landesvorschriften sowie die örtlich geltenden Vorschriften zu beachten.

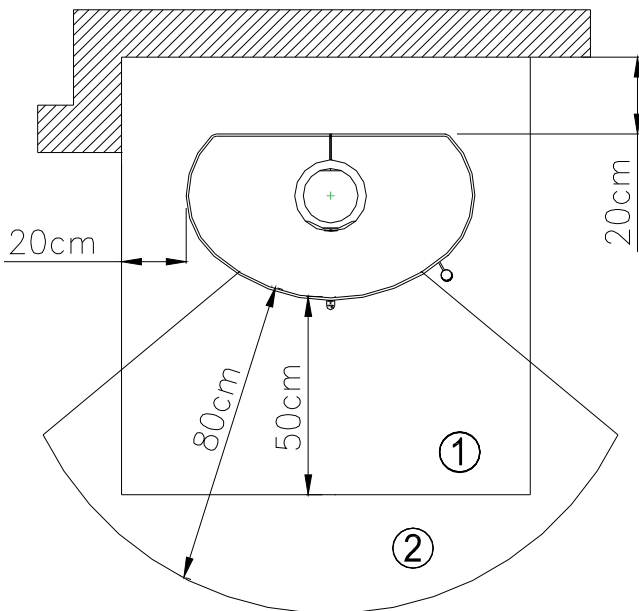

Im **Sichtbereich** des Feuers (Strahlungsbereich) muss ein Abstand von 80 cm zu brennbaren Bauteilen eingehalten werden.

Seitlich und **hinten** ist ein Abstand von 20 cm zu brennbaren Wänden einzuhalten.

Bei brennbaren Böden muss der Kaminofen auf eine Feuerschutzplatte aufgestellt werden, die, von der **Feuerraumöffnung** aus gemessen, **seitlich** mind. 20 cm und nach **vorne** mind. 50 cm überragt.

1...Bodenplatte
2...Strahlungsbereich

3 Luftschieberstellungen

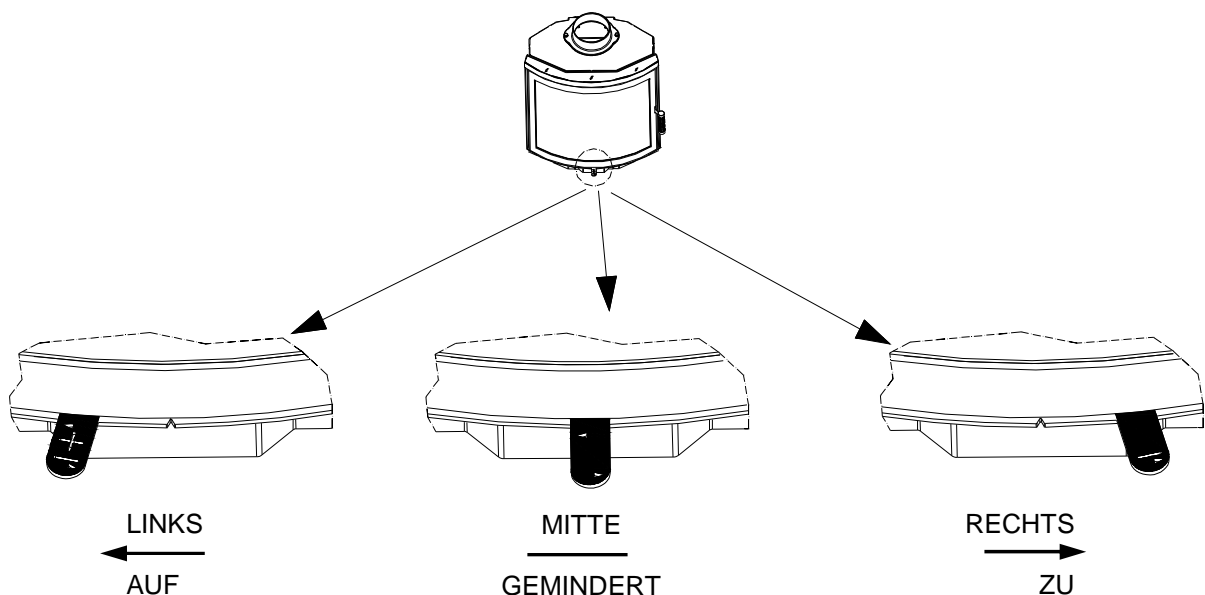

4 Konformitätserklärung

Max Blank GmbH
Klaus-Blank-Str. 1
D-91747 Westheim

www.maxblank.com

erklärt in eigener Verantwortung, dass die Kaminofenserie KO-3 die Anforderungen der EN 13240 erfüllt.

Das Produkt ist bestimmungsgemäß zur Beheizung des Aufstellungsraumes geschaffen.

Zum ordnungsgemäßen Betrieb des Produktes und zur Aufrechterhaltung der Gewährleistung ist die Aufstellungs- und Bedienungsanleitung zu beachten.

Die Typprüfung erfolgte bei folgender unabhängiger Prüfstelle:

Versuchs- und Forschungsanstalt der Hafner Österreichs
Österreichischer Kachelofenverband
Dassanowskyweg 8
A-1220 Wien

Westheim, den 20.11.2007



Max Blank
Geschäftsleitung

Folgende Prüfnormen und Anforderungen werden erfüllt:

- EN 13240
- 1.BImSchV Stufe 1
- DINplus
- Regensburg
- München
- Österreich Art.15a B-VG
- Schweiz LRV VKF No.11754
- Russland GOST

	
 MAX BLANK HIGH QUALITY	Max Blank GmbH Klaus-Blank-Str.1 D-91747 Westheim
09	
EN 13240: 2005 Raumheizer: Typ KO-3 A Modell: siehe Typenschild Zeitbrandfeuerstätte für geschlossenen Betrieb Abstand zu brennbaren Bauteilen: seitlich: 20 cm hinten: 20 cm vorne: 80 cm Nennwärmeleistung: 7,0 kW Raumwärmeleistung: 7,0 kW Abgastemperatur am Stutzen: 217°C Zulässige Brennstoffe: Scheitholz CO-Emission(13%O ₂): 0,105 % CO-Emission(13%O ₂): 1278 mg/m ³ Mittlere Abgastemperatur: 217°C Wirkungsgrad: 79,3 % Staub: 43 mg/m ³ VKF No.11745	
<small>Gerät ist für eine Mehrfachbelegung des Schornsteins geeignet Lesen und befolgen Sie die Bedienungsanleitung Ausschließlich empfohlene Brennstoffe verwenden</small>	

Das hier abgebildete Typenschild entspricht dem Original (ausgenommen Modellname) und befindet sich auf der Titelseite dieser Anleitung.

5 Einbau der Schamotte

Die für den Kaminofen konzipierten Schamotteteile werden nicht mit Mörtel, Kleber oder ähnlichen Materialien ausgemauert. Die einzelnen Schamottesteine werden wie folgt beschrieben in der richtigen Reihenfolge in den Brennraum eingesetzt. Dabei ist auf den richtigen Sitz der Schamotte zu achten, um eine einwandfreie Funktion des Ofens zu gewährleisten.

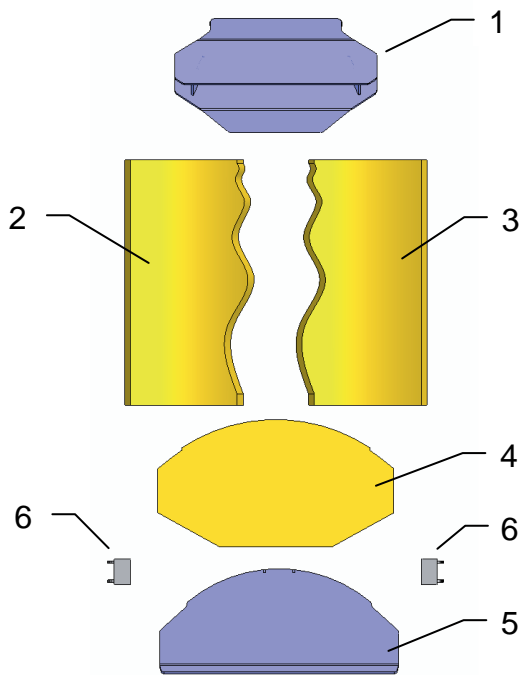

Prüfen der Schamottesteine und Umlenkplatten auf Vollständigkeit.

Schamottesteine griffbereit neben den Kaminofen legen.

Ofentür öffnen und mit geeignetem Hilfsmittel (z.B. Holzbrett) gegen selbsttätiges Schließen sichern.

Brennraumboden auf Verunreinigungen prüfen und evtl. säubern

Den Feuerbock und die beiden seitlichen Lufteinlassdüsen (6) ausbauen.

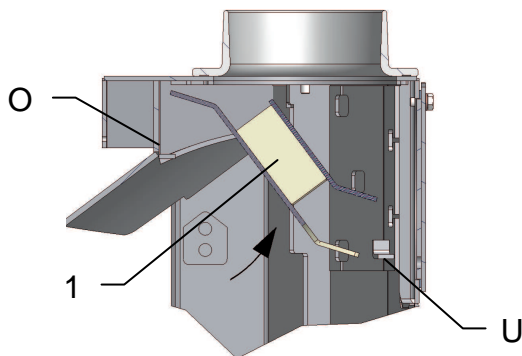

Obere Umlenkplatte (1) wie abgebildet einbauen.

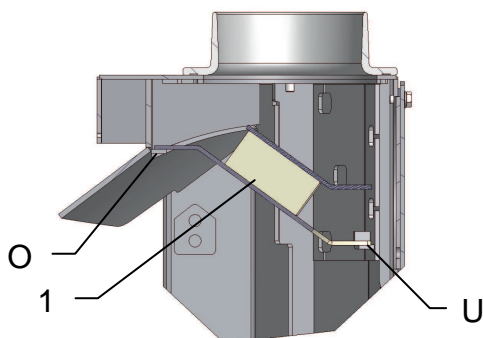

Umlenkplatte (1) wie abgebildet auf obere Auflagefläche (O) und hinteren Auflegewinkel (U) ablegen.

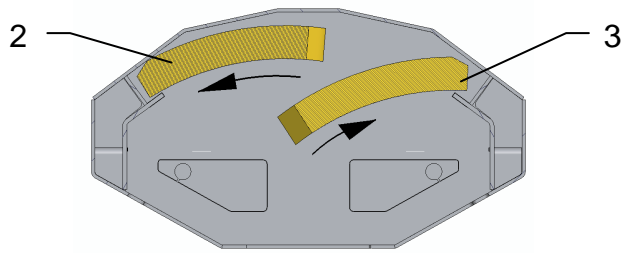

Den linken Schamottestein (2) wie abgebildet einsetzen und ganz auf die linke Seite schieben.

Den rechten Schamottestein (3) wie abgebildet einbauen.

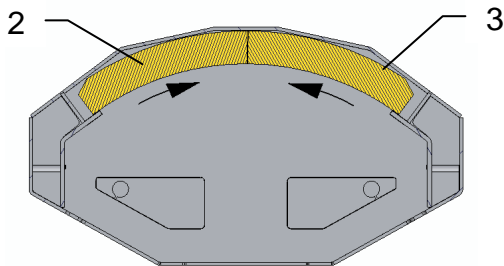

Nach dem Einbau der beiden Schamottesteine (2) und (3) diese zusammenschieben und mittig ausrichten.

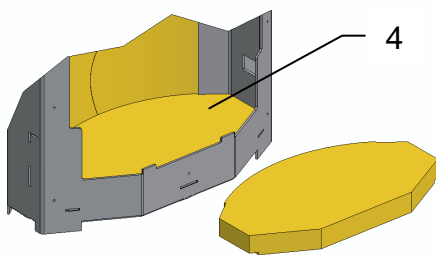

Feuerraumboden (4) gemäß Bild einsetzen.

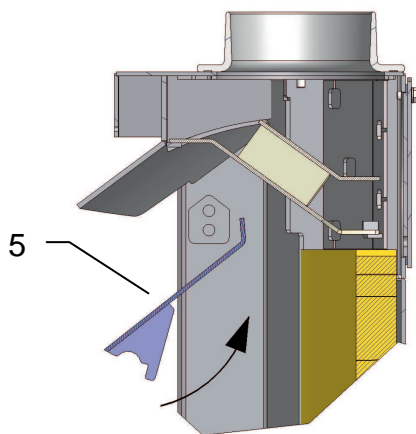

Umlenkplatte (5) wie abgebildet senkrecht halten, in den Feuerraum einführen und hinter den seitlichen Haltern nach oben schieben, bis die angeschweißte Lasche auf den hinteren Schamottesteinen aufgelegt werden kann.

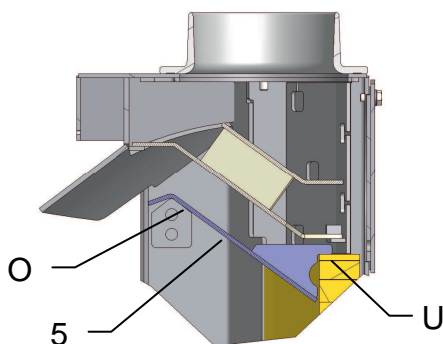

Die Umlenkplatte (5) muss wie abgebildet auf dem oberen Halter (O) und hinten mit der Lasche (U) auf den Schamotteplatten aufliegen.

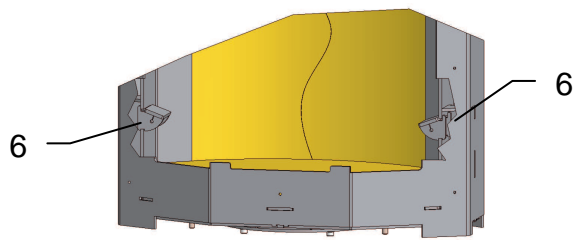

Die beiden seitlichen Lufteinlassdüsen (6) einsetzen.

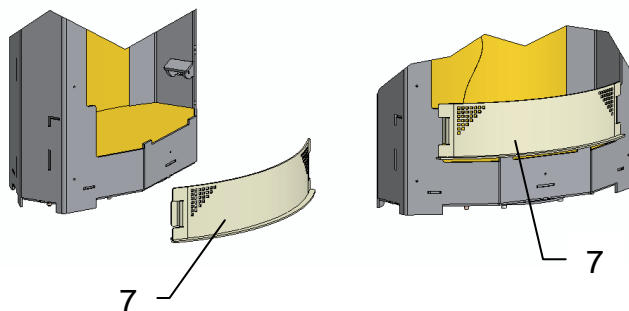

Feuerbock (7) einsetzen.

Der Ausbau der Schamotte erfolgt in umgekehrter Reihenfolge.

6 Reinigung

Zum gründlichen Reinigen des Feuerraumes kann die Schamotteauskleidung in umgekehrter Reihenfolge wie in Kapitel 5 beschrieben ausgebaut werden. Dadurch kann der Feuerraum und die Verbrennungsluftöffnungen noch besser gereinigt werden.

Zum Reinigen der Rauchrohre können Sie die Umlenkplatten im Kaminofen herausnehmen und dadurch den entfernten Russ von den Rauchrohren im Brennraum entnehmen.

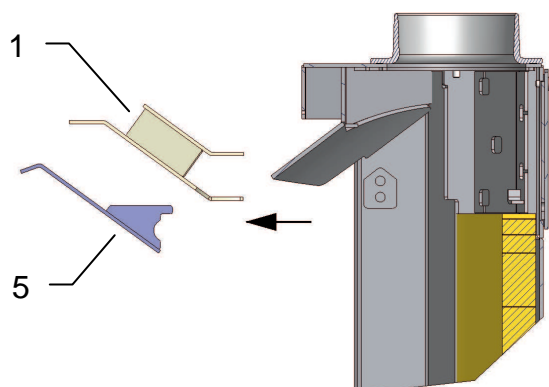

Zum Reinigen der Ofenrohre können die Umlenkplatten (1) und (5) entfernt werden.

Somit hat man freien Zugang zum Rauchrohrstutzen.

7 Montage: Kaminofen Boston

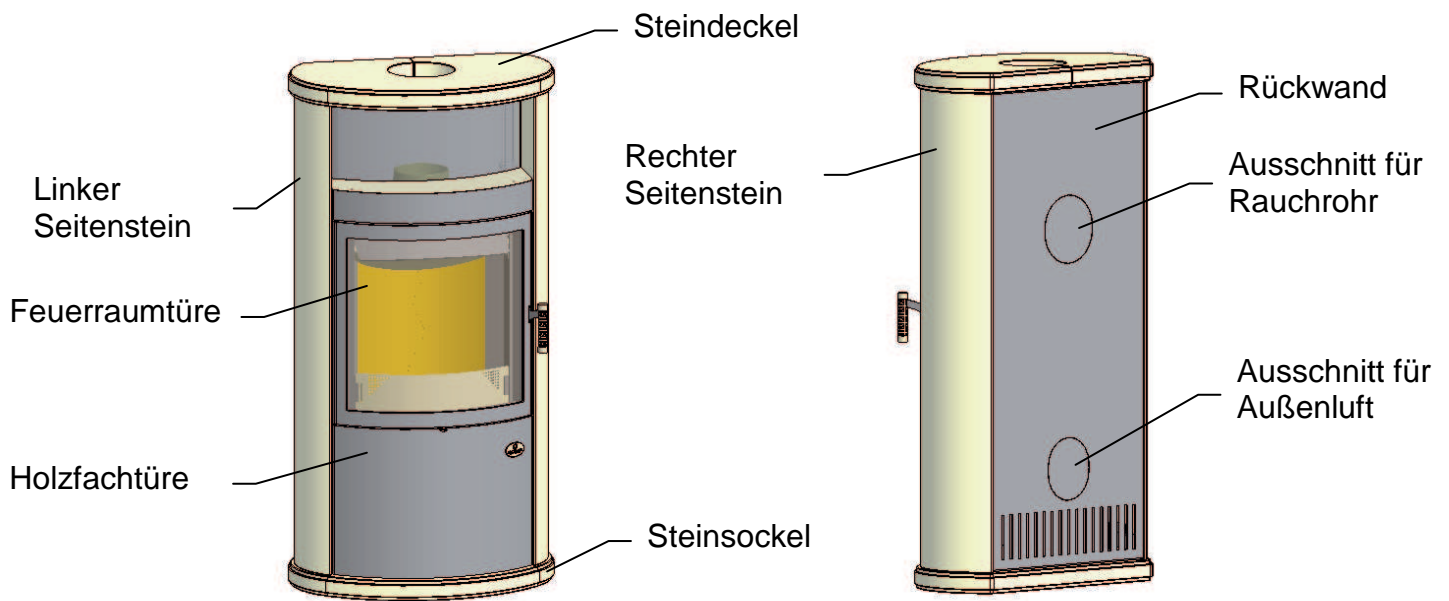

Achtung!

Alle Verkleidungselemente mit besonderer Sorgfalt handhaben!
Nicht gegen andere Teile oder Gegenstände stoßen!
Verkleidungselemente nicht auf Ecken und Kanten absetzen!
Zum Ablegen der Teile weiche Unterlagen (z.B. Karton) verwenden!

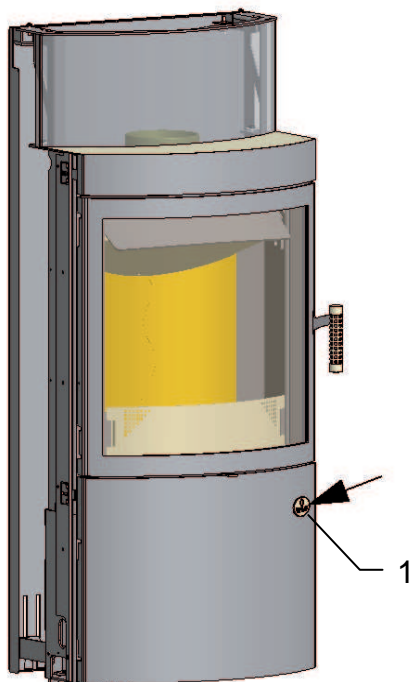

Werkzeug zur Ofenmontage:

- Wasserwaage
- Sechskantschraubendreher SW3
- Sechskantschraubendreher SW4
- Maulschlüssel SW10
- Maulschlüssel SW17

Den Kaminofen vorsichtig aus dem Transportgestell auspacken.

Durch Drücken auf das Logo wird die Holzfachtüre (1) geöffnet.

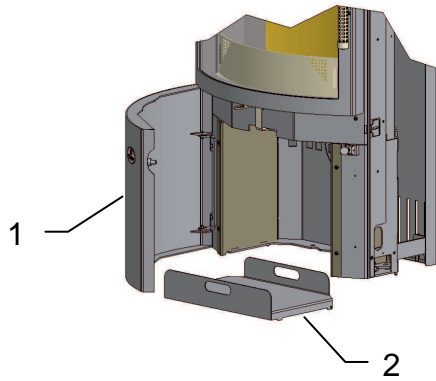

Die Holzlege (2) aus dem Holzfach entnehmen.

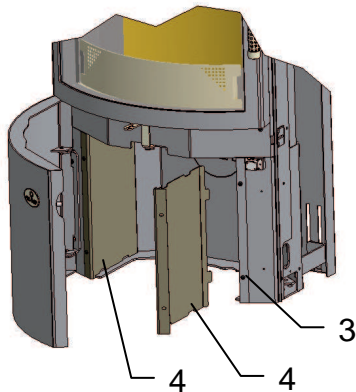

Die beiden Innenverkleidungen (4) durch Lösen der Linsenkopfschrauben (3) abnehmen.

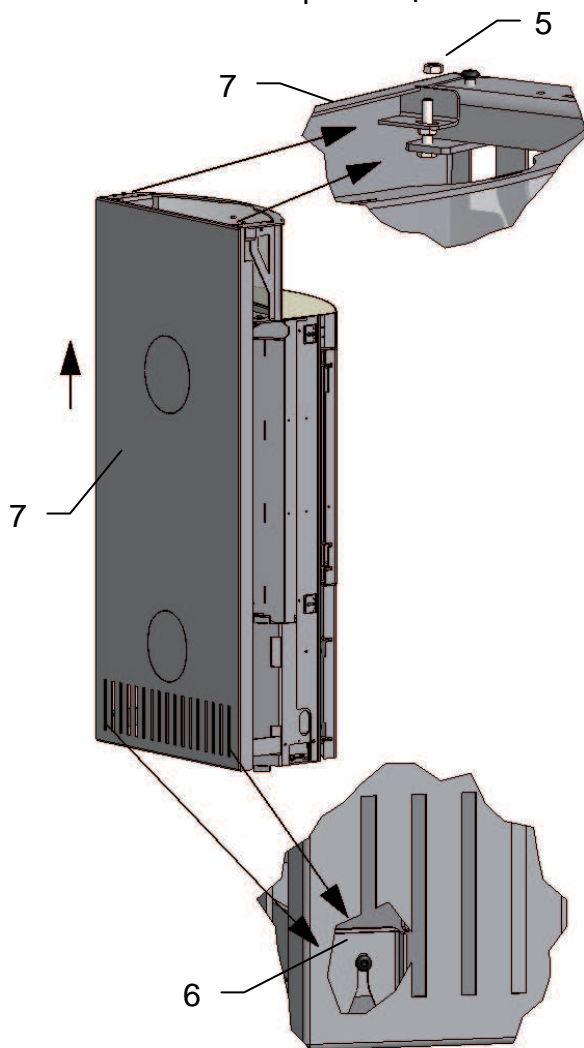

Zum Entfernen der Rückwand (7) die oberen beiden Sechskantmuttern (5) lösen.

Unten die beiden Linsenkopfschrauben (6) lockern. Diese sind durch die beiden äußeren Luftschlitze in der Rückwand zu erreichen.

Die Rückwand (7) durch Anheben entfernen.

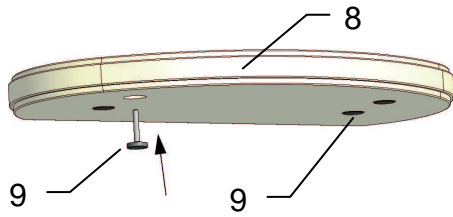

In den Steinsockel (8) die beigelegten Stellfüße (9) einschrauben.

Den Steinsockel (8) an den Aufstellungsort bringen und mit Wasserwaage auf waagrechte Position prüfen.

Bei Bedarf den Steinsockel (8) mit Hilfe der Stellfüße (9) ausrichten.

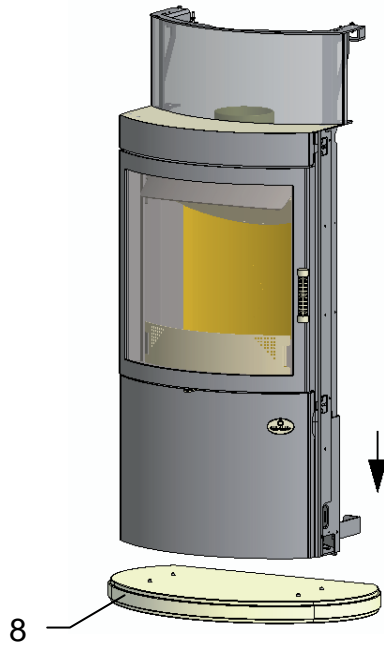

Den Kaminofen auf den Steinsockel (8) stellen und umlaufend auf gleiche Randabstände achten.

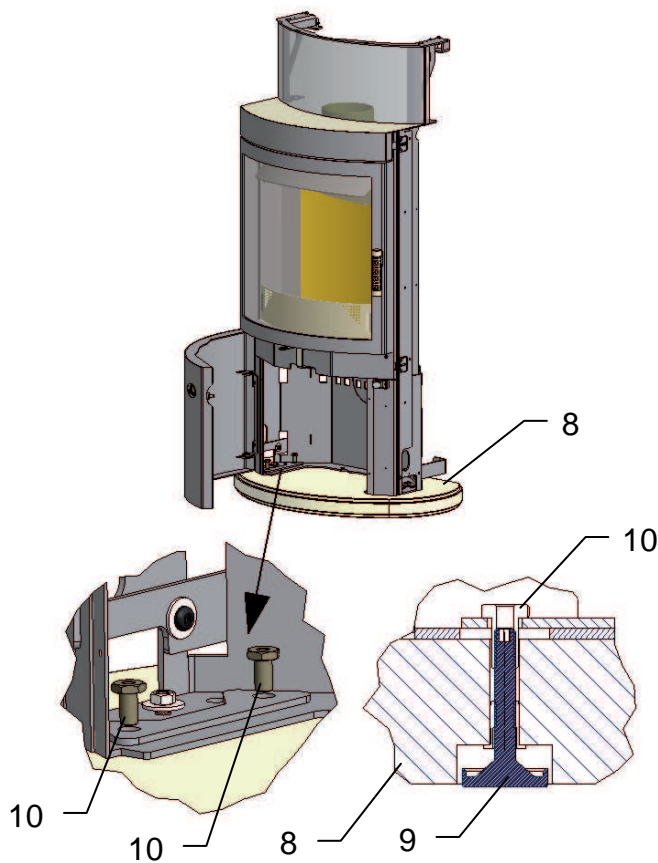

Mit Hilfe der vier Hülsenmutter (10) den Kaminofen an den Steinsockel (8) schrauben.

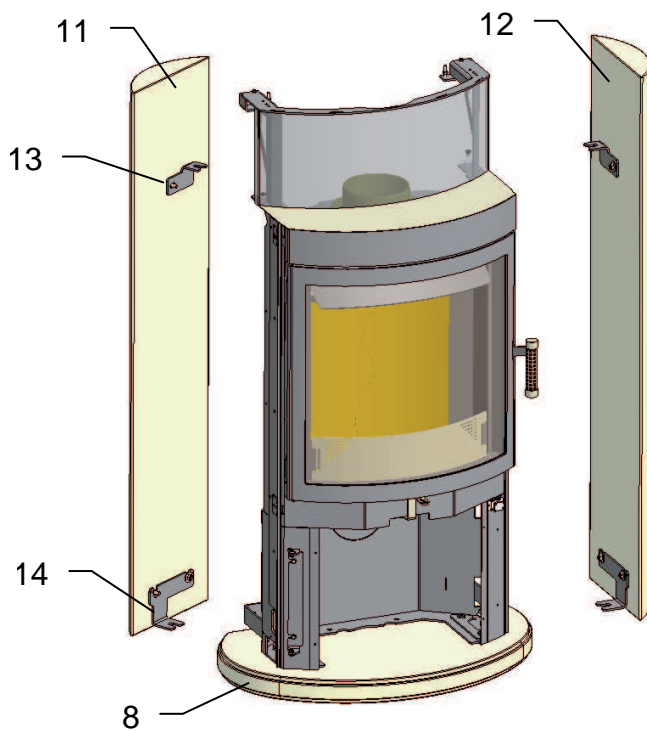

Den linken Seitenstein (11) auf den Steinsockel (8) stellen und die am Stein befestigten Laschen (13) und (14) am Kaminofen einfahren.

Befestigt wird der Seitenstein (11) oben mit einer Linsenkopfschraube (15) und unten mit einer Sechskantschraube (16).

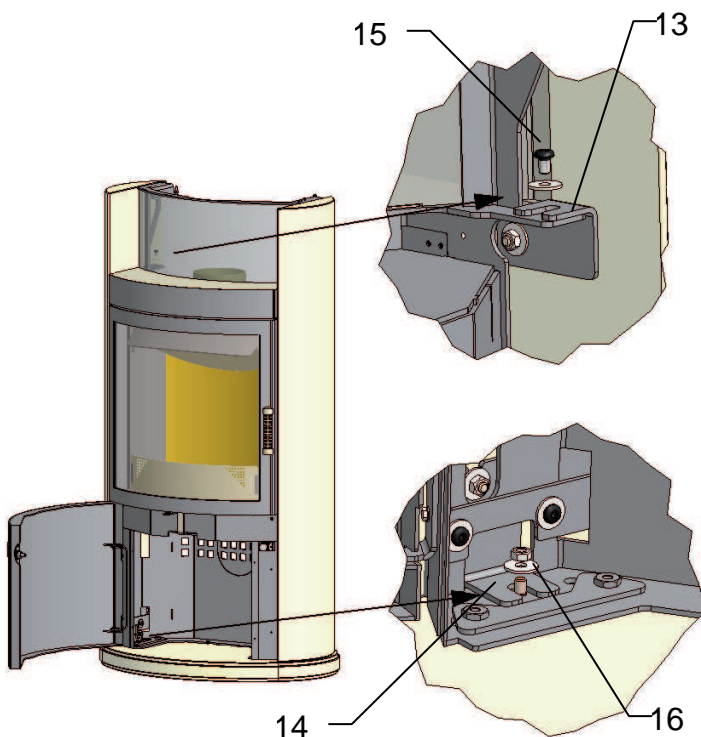

Darauf achten, dass der Seitenstein unten einen umlaufend gleichen Abstand zum Steinsockel und seitlich einen gleichmäßigen Abstand zur Türe hat.

Die Montage des rechten Seitensteines (12) erfolgt auf die gleiche Weise.

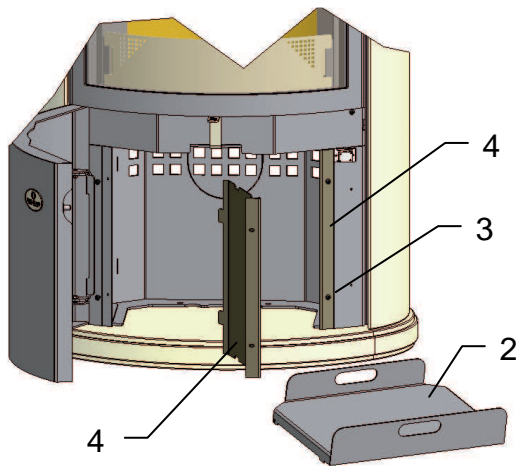

Die Innenverkleidungen (4) im Holzfach mit den hinteren Laschen in die Schlitze am Sockelgestell stecken und vorne mit den beiden Linsenkopfschrauben (3) verschrauben.

Die Holzlege (2) in das Holzfach legen.

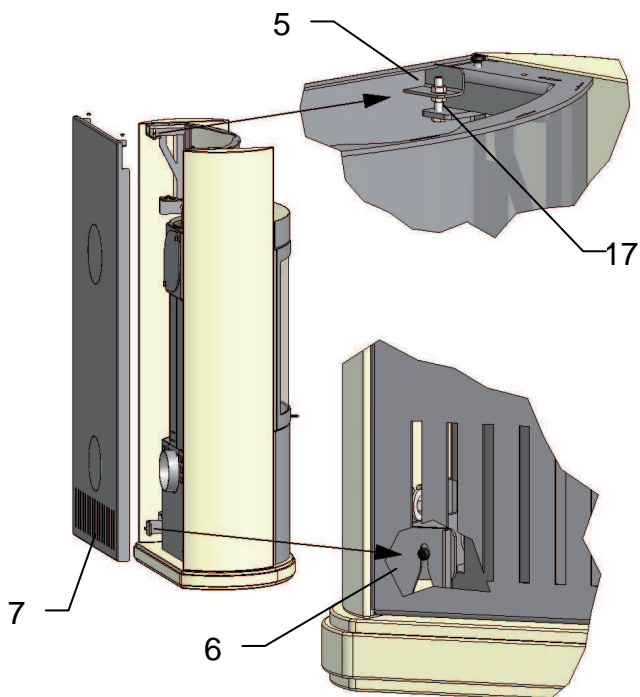

Die Rückwand (7) unten in die gelockerten Linsenkopfschrauben (6) und oben in die Stehbolzen (5) einsetzen.

Bei Bedarf kann die Rückwand in der Höhe durch die darunter liegende Mutter eingestellt werden.

Die Rückwand (7) oben mit Sechskantmutter (5) befestigen und unten durch die beiden äußeren Schlitze die Linsenkopfschrauben (6) festdrehen.

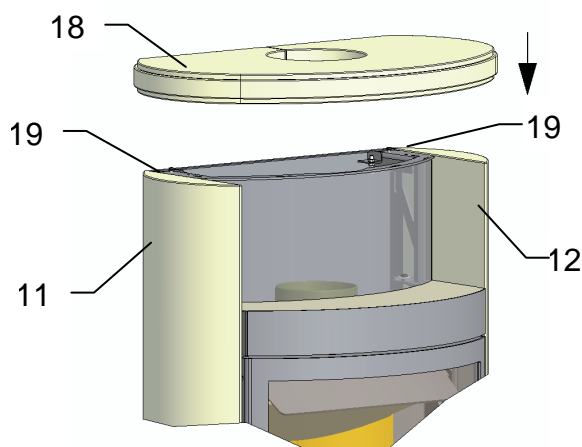

Den Steindeckel (18) auf den Kaminofen legen.

Dabei müssen die Fixierschrauben (19) in die Bohrungen an der Unterseite des Steindeckels (18) einrasten.

Mit Hilfe der Fixierschrauben (19) kann ein Kippen des Steindeckels (18) behoben werden.

Schamotteeinbau siehe Kapitel 5



M A X B L A N K
HIGH QUALITY

**Bei Servicefragen wenden Sie sich bitte an Ihren Fachhändler
(siehe Händlerstempel)**

Max Blank GmbH - Klaus-Blank-Straße 1 - D-91747 Westheim
service@maxblank.com www.maxblank.com

Irrtümer, Änderungen in Konstruktion, Design, Farbtönen und Lieferumfang sowie Druckfehler vorbehalten.